

:: MEDIENWISSENSCHAFTEN HAUPTFACH

: BACHELOR-STUDIENGANG

Worum es heute geht

1. Herzlich willkommen!
2. Struktur des BA Medienwissenschaften in Braunschweig
3. Grundlegende Begrifflichkeiten und Informationen
4. Beispielmodul: Von der Stundenplanung bis zur Prüfung
5. Das erste Semester
6. Nächste Schritte
7. Und sonst so? Auslandssemester, Gremien, Studentische Projekte, ...

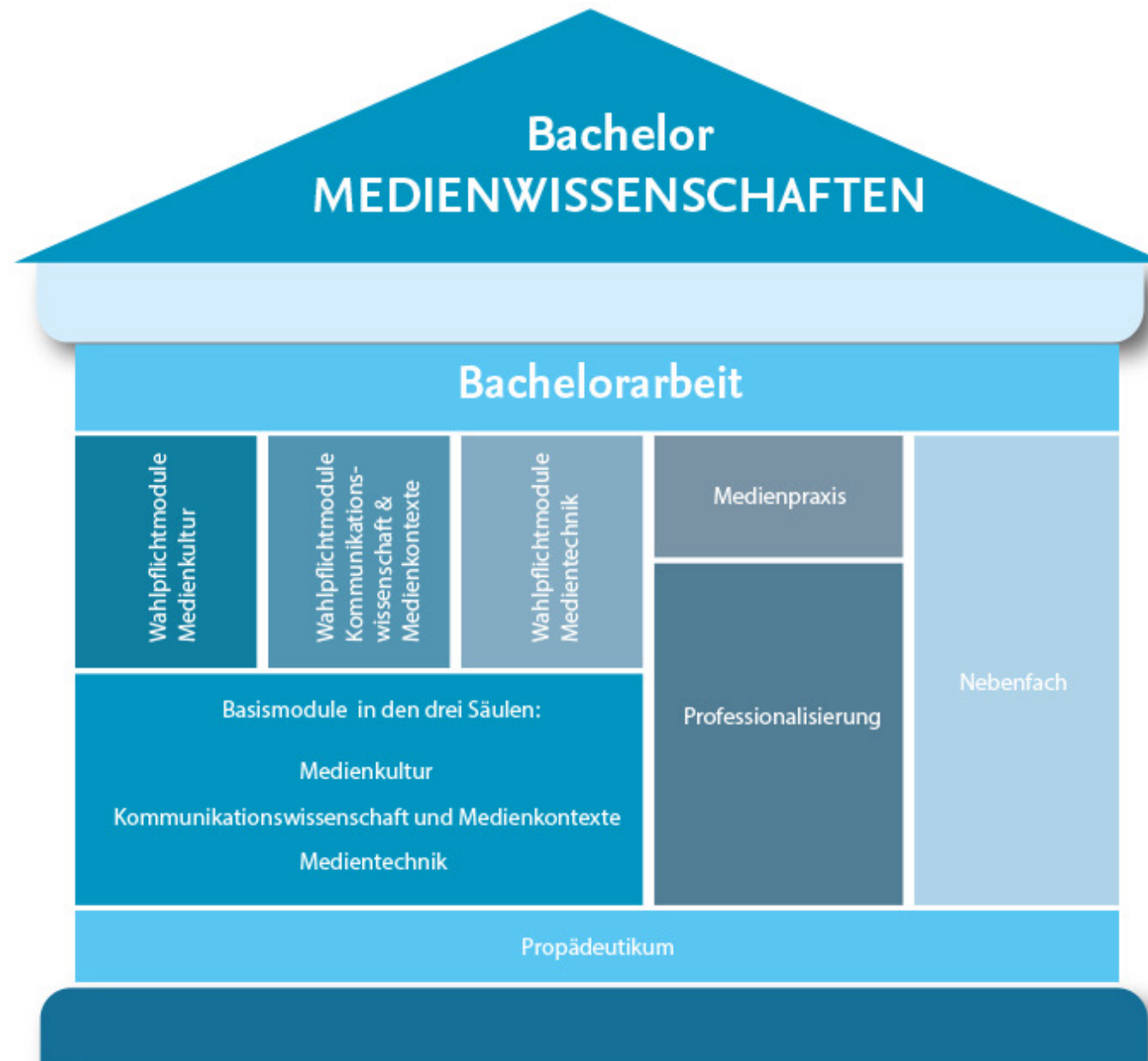

BA MEDIENWISSENSCHAFTEN

Institut für Medienwissenschaft, HBK BS



Prof. Bergemann
Institut für
Medienwissenschaft



Prof. Klippel
Institut für
Medienwissenschaft



Prof. Nohr
Institut für
Medienwissenschaft

Institut für Medienwissenschaft, HBK BS



Irina Raskin

Institut für
Medienwissenschaft



Nina Franz

Institut für
Medienwissenschaft



Laijana Braun

Institut für
Medienwissenschaft



Francis Wagner

Institut für
Medienwissenschaft



Jasmin Kathöfer

Institut für
Medienwissenschaft/
Koordination

Themen und Inhalte

- Medienbegriff
- Medientheorien
- Medienanalyse
- Geschichte der Medien
- Bild- und Filmwissenschaft
- Digitale Kulturen (VR, Games)
- Cultural Studies
- Gender Studies
- Postcolonial Studies
- ...

Berufsperspektiven

- Kulturbereich
- Wissenschaft
- Medien-Journalismus
- Medienproduktion

Personen und Webseiten



Prof. Dr. Monika Taddicken
Professorin für Kommunikationswissenschaft

an der TU Braunschweig seit 2014

davor:
Projektleiterin und Wissenschaftlerin an Universitäten und
Forschungseinrichtungen in Hamburg, Madison/Wisconsin/USA,
Hohenheim/Stuttgart und Bamberg

Team



Kaija Biermann



Dr. Esther Greussing



Evelyn Jonas



Nicola Peters



Pammela R. Quintela



Dr. Anne Reif



Tatiana Enders

Sekretariat



Dr. Friederike Hendriks

Nachwuchsforschungsgruppe FourC



Lennart Banse



Julian Fick

Personen und Webseiten (II)

<https://www.tu-braunschweig.de/ifkw>

Technische Universität Braunschweig

Studium & Lehre | Forschung | International | Die TU Braunschweig | Struktur | Q

Technische Universität Braunschweig > Struktur > Fakultäten > Carl-Friedrich-Gauß-Fakultät > Institute > Institut für Kommunikationswissenschaft

Institut für Kommunikationswissenschaft

▼ Institut für Kommunikationswissenschaft

- Aktuelles
- >>Forsch mit
- Team
- Leitbild
- Forschung
- Studium**
- Presse und Öffentlichkeitsarbeit
- Kontakt

Das Institut in den sozialen Medien:

Willkommen auf der Homepage des Instituts für Kommunikationswissenschaft an der TU Braunschweig.

In unserer **Forschung** widmen wir uns aktuellen und gesellschaftlich relevanten Aspekten der digitalen Kommunikation und Wissenschaftskommunikation aus Mediennutzer*innen-Perspektive.

Wir lehren unter anderem in den interdisziplinären Studiengängen Medienwissenschaften (B.A.) und Digitale Kommunikation und Medientechnologien (M.Sc./M.A.), die kommunikations- (und medienwissenschaftliche) sowie medientechnische Inhalte miteinander verbinden. In unseren Lehrveranstaltungen bilden wir Studierende umfassend in kommunikationswissenschaftlichen Grundlagen und Methoden aus und unterstützen sie einerseits bei eigenen Forschungsprojekten und binden sie andererseits aktiv in die aktuelle Forschung des Instituts ein.

Unsere Arbeit soll nicht nur Bestandteil innerfachlicher Diskurse und Veröffentlichungen sein, sondern im Austausch mit der Öffentlichkeit Anwendung finden. Dazu kooperieren wir in Forschung und Lehre mit verschiedenen Praxispartnern und Kommunikatoren aus dem Medienbereich und der Wissenschaftskommunikation.

Technische Universität Braunschweig

Studium & Lehre | Forschung | International | Die TU Braunschweig | Struktur | Q

Struktur > Fakultäten > Carl-Friedrich-Gauß-Fakultät > Institute > Institut für Kommunikationswissenschaft

Studium

▼ Studium

- Beratung
- Lehrveranstaltungen
- Lehrkonzepte
- Forschendes Lehren
- Praktikum (MuK)
- KW Projektmodul
- Abschlussarbeiten
- Hinweise zum wissenschaftlichen Arbeiten
- (Medien-)Praxisprojekte
- Technik-Ausleihe

Durch das »Braunschweiger Modell«, welches im **Bachelor** technische und kommunikationswissenschaftliche Inhalte mit geistes- und kulturwissenschaftlichen zu einem interdisziplinären Forschungs- und Studienprofil verknüpft, wird Studierenden hier die Möglichkeit geboten, zwei unterschiedliche Welten miteinander zu verbinden. Das geschieht mithilfe der Kooperation von Technischer Universität (TU Braunschweig) und Hochschule für Bildende Künste (HBK Braunschweig). Im **Diku-Master** (Master Digitale Kommunikation und Medientechnologien) der TU Braunschweig eröffnet sich den Studierenden ein breites Feld an kommunikationswissenschaftlichen und nachrichtentechnischen Modulen.

Bachelor MEDIENWISSENSCHAFTEN

Bachelorsarbeit

Medienwissenschaftliche Grundlagen
Medienrecht
Medienökonomie
Mediensoziologie
Medienpsychologie
Medienpädagogik
Medienästhetik
Medienethik
Medienökologie
Medienökonomie
Mediensoziologie
Medienpsychologie
Medienpädagogik
Medienästhetik
Medienethik
Medienökologie

Digitale Kommunikation und Medientechnologien

Masterarbeit

Interdisziplinärer Bereich
Digitale Kommunikation
Medientechnologien

Digitalisierung und Technik
Kommunikation von Wissenschaft und Technik
Betriebliche Kommunikation und Informationen

Kommunikationswissenschaftliches Projektmodul
Medientechnisches Projektmodul

BA MEDIENWISSENSCHAFTEN



Themen und Inhalte

Was ist Kommunikationswissenschaft?

- Kommunikationswissenschaft ist Teil der Sozialwissenschaft – Forschungsgegenstand = Mensch
- Nutzung empirischer Forschungsmethoden

Forschungsschwerpunkte des IfKW

- Digitale Kommunikation
- Wissenschaftskommunikation
- Methoden



Lasswell-Formel Forschungsbereiche der Kommunikationswissenschaft				
WER	sagt WAS	in welchem KANAL	zu WEM	mit welchem EFFEKT
Kommunikator-forschung	Inhalts-forschung	Medientechnik/ Zeichen	Rezipienten-/ Publikums-forschung	Wirkungs-forschung

Berufsperspektiven (u.a.)

- Journalismus, Verlage, Medienhäuser, Rundfunkanstalten
- Marketing/Kommunikation, Öffentlichkeitsarbeit/PR
- Webentwicklung, Softwareanbieter
- Kommunikationsforschung, Sozialforschung, Marktforschung
- Unternehmensberatung
- Erwachsenenbildung

Personen



Prof. Jorswieck

Institut für
Nachrichtentechnik

Vorlesungen:
Grundlagen der
Informationstechnik,
Programmieren für
Nicht-Informatiker



Prof. Bach

Institut für
Analysis und Algebra

Vorlesungen:
Mathematik für
Medienwissenschaft



Dr. Stefan Böhme

Vorlesungen:
Medientechnik und
-kultur

Themen und Inhalte

- Ich erhalte das nötige **mathematische** „Rüstzeug“.
- Ich erlerne wichtige Grundlagen des **Programmierens**.
- Ich lerne Programmieren und bekomme Grundkenntnisse in **Informatik und Informationstechnik**
- Ich erfahre, wie MP3 funktioniert, was DVB ist, und wie weit man wirklich vom Fernseher weg sitzen sollte.

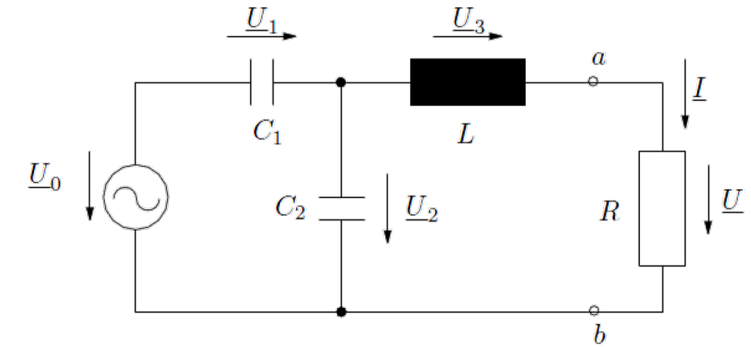

```

abstract void method1();

public default void method2() {
    method4(); //private method inside default method
    method5(); //static method inside other non-static method
    System.out.println("default method");
}

public static void method3() {
    method5(); //static method inside other static method
    System.out.println("static method");
}

void method4(){
    System.out.println("private method");
}

```

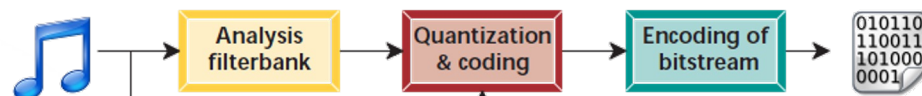

$$\alpha_z = \arctan \left\{ \frac{H}{N_z} \cdot \frac{1}{d} \right\}$$



Berufsperspektiven

„Medienleute“ mit ausgeprägtem technischem Grundverständnis sind gefragt. Nach dem Studium ...

- Arbeiten Sie vielleicht an der Schnittstelle zwischen Auftraggebern und Programmierern in einem Softwareunternehmen?
- Übernehmen Sie vielleicht die Verantwortung für den Webauftritt von NDR-Programmen?
- Gehen Sie vielleicht zu VW und forschen im Bereich individualisierter Radiodienste?



Studiengangskoordination

Koordinationsstelle Medienwissenschaften (HBK)

Jasmin Kathöfer

Orkan Gülec und Anamaria Palade

koordination.mewi@hbk-bs.de, 0531 391 9020

Studiengangskoordination Sozialwissenschaften (TU)

Eva Rink

Merle Schulze

sowi-studium@tu-braunschweig.de, 0531 391 2836

Studieren

Was ist ein Modul?

Was ist ein Modul?

- Module bestehen aus
 - einem Qualifikationsziel
 - einem Angebot an Lehrveranstaltungen (oft mehr als belegt werden müssen)
 - einer Belegungsvorgabe
 - einer Prüfungs- oder Studienleistung (benotet oder unbenotet)
 - einer Zahl der mit dem Abschluss erreichten CP
- Formal besteht ein BA-Studium aus dem Abschluss einer vorgegebenen Mengen von Modulen

Was ist ein Modul?

- Pflichtmodule und Wahlpflichtmodule

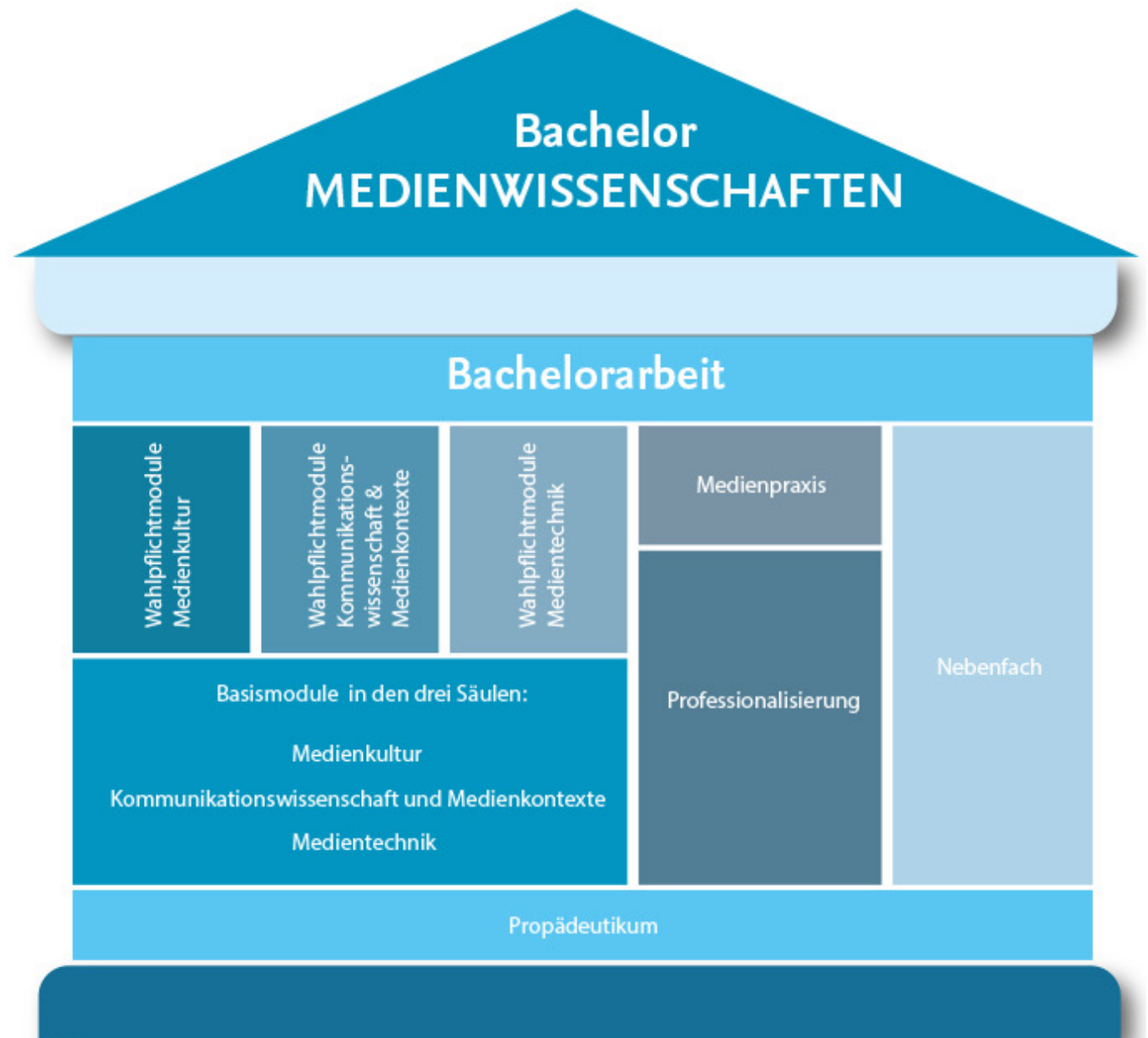

Hauptfach

- **Pflichtmodule** und Wahlpflichtmodule

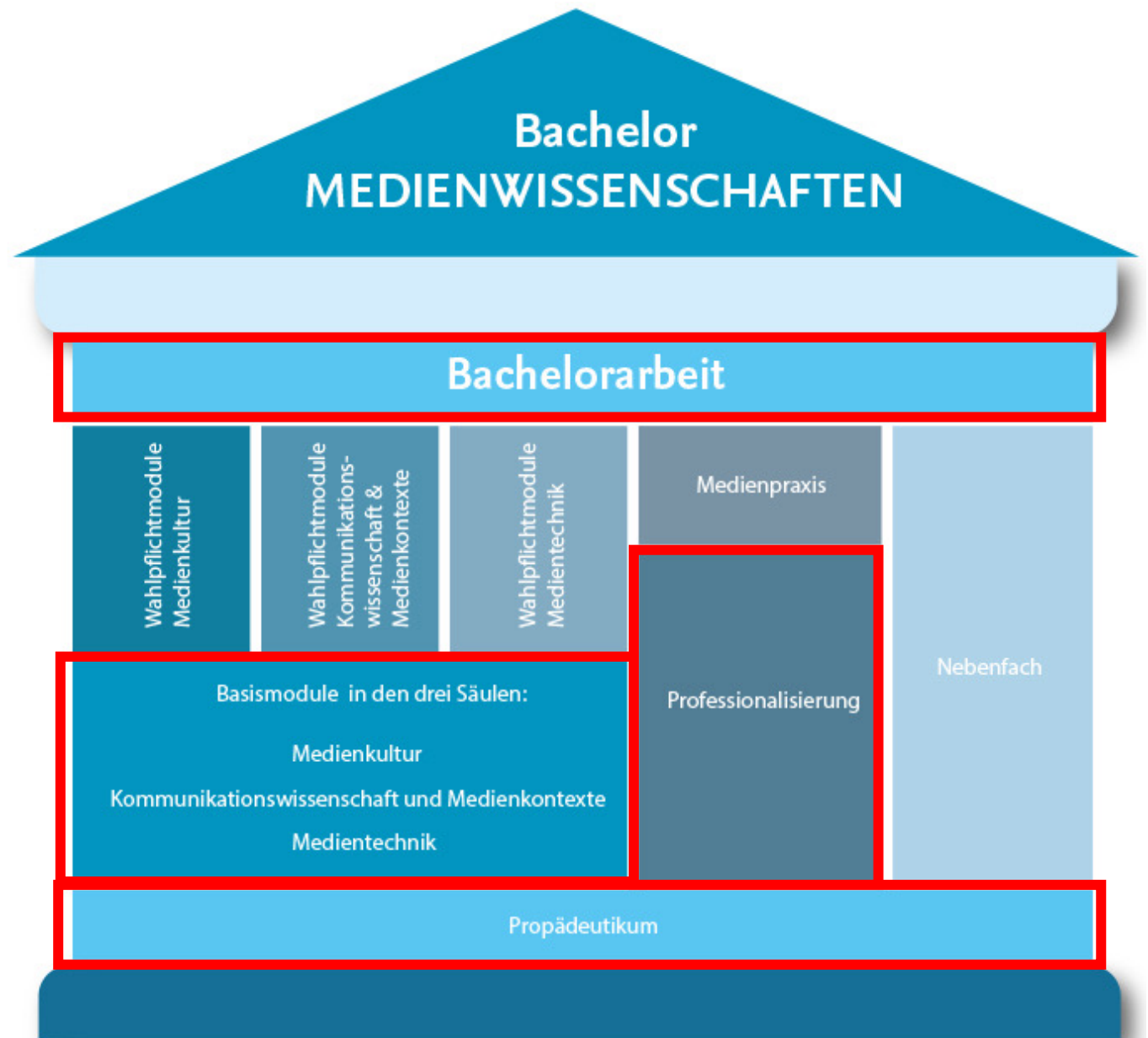

Was ist ein Modul?

- Pflichtmodule und Wahlpflichtmodule

Nebenfach Medienwissenschaften

1. Semester	2. Semester	3. Semester	4. Semester	5. Semester	6. Semester
NF-Propädeutik (3 Cr.)					
	Basismodul Medientheorie und -geschichte (9 Cr.) Basismodul Medienanalyse (9 Cr.)				
			Theorien und Modelle der Medien- und Kommunikationswissenschaft (9 Cr.) <i>oder</i> Methoden der Medien- und Kommunikationswissenschaft (9 Cr.)		
					Medienrecht (6 Cr.) Basismodul I Innenpolitik (6 Cr.) Basismodul II Sozialstruktur (6 Cr.) Basismodul III Internationale Beziehungen (6 Cr.) Basismodul IV Arbeit und Gesellschaft (6 Cr.) Kommunikations- und Medienpsychologie für Medienwissenschaftler (8 Cr.) Kunst der Moderne/ Kunst der Gegenwart/ Theorie der Kunst (6 Cr.) Grundlagen der Betriebswirtschaftslehre - Unternehmensführung und Marketing (6 Cr.)

Nebenfach:

- **Pflichtmodule** und
Wahlpflichtmodule

Nebenfach Medienwissenschaften

1. Semester	2. Semester	3. Semester	4. Semester	5. Semester	6. Semester
NF-Propädeutik (3 Cr.)					
	Basismodul Medientheorie und -geschichte (9 Cr.)				
	Basismodul Medienanalyse (9 Cr.)				
					Theorien und Modelle der Medien- und Kommunikationswissenschaft (9 Cr.) oder Methoden der Medien- und Kommunikationswissenschaft (9 Cr.)
					Medienrecht (6 Cr.) Basismodul I Innenpolitik (6 Cr.) Basismodul II Sozialstruktur (6 Cr.) Basismodul III Internationale Beziehungen (6 Cr.) Basismodul IV Arbeit und Gesellschaft (6 Cr.) Kommunikations- und Medienpsychologie für Medienwissenschaftler (8 Cr.) Kunst der Moderne/ Kunst der Gegenwart/ Theorie der Kunst (6 Cr.) Grundlagen der Betriebswirtschaftslehre - Unternehmensführung und Marketing (6 Cr.)

Welche Lehrveranstaltungsarten gibt es?

Welche Lehrveranstaltungsarten gibt es?

- Zum Beispiel:
 - Vorlesung (VL)
 - Seminar (SE)
 - Übung (UE)
 - Tutorium (TUT)
 - Projekt (PJ)
 - Colloquium (CO)
- Je nach Lehrveranstaltungsart werden verschiedene Prüfungs- und Studienleistungen gefordert

Was ist eine Prüfungsordnung, was ein Modulkatalog?

- PO:
 - Gibt u.a. vor, welche Module zu studieren sind,
 - wie viele CP ein Modul umfasst,
 - welche Studien-/Prüfungsleistung zu erbringen ist,
 - findet sich im eVV und auf mewi.hbk-bs.de.
- Modulkatalog:
 - Beschreibt die Ziele und Inhalte aller Module,
 - gibt die Belegungslogik vor,
 - beinhaltet Angaben zu den Modulbeauftragten,
 - findet sich im eVV und auf mewi.hbk-bs.de.

Weitere wichtige Begriffe:

- SWS = Semesterwochenstunden (45 Minuten Präsenz pro Woche in der Vorlesungszeit)
- CP/Credits/ECTS/Leistungspunkte
- Studienleistung vs. Prüfungsleistung
- ...

=> Immer (Mentor*innen, Kommiliton*innen, Lehrende, Koordinationsstelle, ...)

fragen, wenn ein Begriff unklar ist!

Beispielmoduldurchlauf

Wie absolviere ich
das Basismodul
„Medientheorie
und -geschichte“?

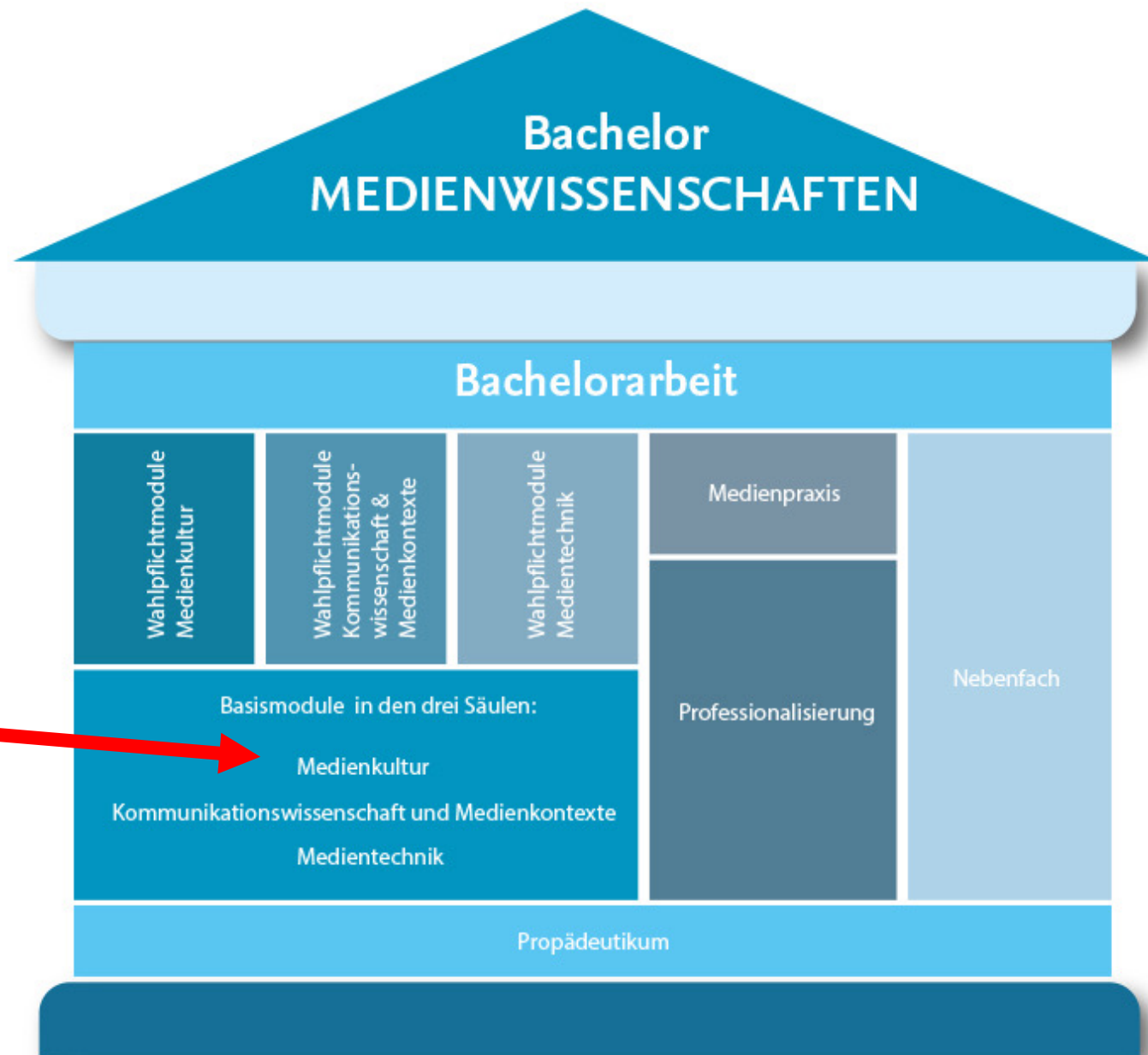

Wie absolviere ich das Basismodul „Medientheorie und -geschichte“?

– Prüfungsordnung anschauen!

b) Basis Medienkultur

Modul-Nr.	Modulname	Credit Points	Prüfung(en)
365020	Basismodul Medientheorie und -geschichte	9	1 Prüfungsleistung (benotet): Hausarbeit (12 bis 15 Seiten) oder Klausur (120 Minuten) oder Referat mit Verschriftlichung (10 bis 12 Seiten) oder Mündliche Prüfung (30 Minuten)
SW-MEW-90	Zugangsvoraussetzung: erfolgreicher Abschluss oder parallele Belegung des Moduls „Propädeutik“		

Wie absolviere ich das Basismodul „Medientheorie und -geschichte“?

– Stundenplanung

- Was interessiert mich thematisch?
- Was geben PO und Modulkatalog vor?
- Welche Überschneidungen gibt es?
- Wo finden die Veranstaltungen statt?
- ...

<https://evv.hbk-bs.de/vv/index.html>



Verzeichnis

★ Bachelor of Arts
▶ Kunstpädagogik/Kunst-Lehramt
▶ Industrial Design
▶ Visuelle Kommunikation
▶ Kommunikationsdesign
▶ Design in der digitalen Gesellschaft
▶ Kunstwissenschaft
▶ Medienwissenschaften
■ BA MeWi HF
■ BA MeWi HF mit IST
■ BA MeWi NF
■ BA MeWi 19 HF
■ BA MeWi 19 HF (mit IST)
■ BA MeWi 19 NF
▶ BA MeWi 22 HF
○ Studienbereich I: Pflichtmodule (61 CP)
○ a) Propädeutik
● 366030, Basismodul Medienanalyse
○ c) Basis Kommunikationswissenschaft & Medienkontexte

BA MEDIENWISSENSCHAFTEN

(BA MeWi 22 HF) Bachelor of Arts Medienwissenschaften 2

b) Basis Medienkultur >

Hinweis zu: Studienbereich I: Pflichtmodule (61 CP)

Im Hauptfach Medienwissenschaften sind Pflichtmodule
Wird Medienwissenschaften in Kombination mit dem N
die Regelungen unter 2.2. Unabhängig vom Nebenfach
erbringen.

Basismodul Medientheorie und -ges

Modulbeschreibung ...einblenden

331001, Seminar (SE), HBK Braunschweig
Prof. Dr. Heike Klippel

Einführung in die Filmwissenschaft

[... erweitern](#)

Wie absolviere ich das Basismodul „Medientheorie und -geschichte“?

– **STUNDENPLAN SPRECHSTUNDE!**

– **Am Mittwoch, 18.10. ab 14:15**

– **Treffen am Seminarraum 320b**

– **Mit Orkan Gülec und Phil Keier**

Wie absolviere ich das Basismodul „Medientheorie und -geschichte“?

– Anmeldung

<https://studip.hbk-bs.de>

Hochschule für Bildende Künste Braunschweig

Home, Refresh, Mail, People, Profile, Calendar, Search, Settings, Print, Logout

Globale Suche | Veranstaltungsverzeichnis

Globale Suche

Suche: Medienwissenschaften

Aktive Filter: Semester: WS 2021/22

Veranstaltungen

- Vorlesung (VL): Medienwissenschaften im Braunschweiger Modell**
330019
Di. 11:30 - 13:00 (wöchentlich)
- Vorlesung (VL): Objekte und Begriffe der Medienwissenschaften**
330020
Di. 13:15 - 14:45 (wöchentlich)

Ergebnis-Anzeige

- Alle Ergebnisse
- Meine Veranstaltungen (1)
- Veranstaltungen (2)
- Personen (1)
- Einrichtungen (2)
- Dateien (10+)
- Termine
- Nachrichten (17)
- Forenbeiträge (2)
- Blubber

Semester

WS 2021/22

Wie absolviere ich das Basismodul „Medientheorie und -geschichte“?

- Anmeldung
- Modalitäten:
 - Anmeldezeiträume
 - Windhund
 - Losverfahren

The screenshot shows the website interface for Hochschule für Bildende Künste Braunschweig. The top navigation bar includes icons for home, refresh, mail, users, profile, calendar, search, settings, and a mobile menu. Below the navigation bar, there are tabs for 'Globale Suche' and 'Veranstungsverzeichnis'. The search bar contains the text 'Medienwissenschaften'. Underneath the search bar, there is a filter section labeled 'Aktive Filter:' with a dropdown menu set to 'Semester: WS 2021/22'. The main content area is titled 'Veranstaltungen' and lists two events:

- Vorlesung (VL): Medienwissenschaften im Braunschweiger Modell**
330019
Di. 11:30 - 13:00 (wöchentlich)
- Vorlesung (VL): Objekte und Begriffe der Medienwissenschaften**
330020
Di. 13:15 - 14:45 (wöchentlich)

Wie absolviere ich das Basismodul „Medientheorie und -geschichte“?

- Anmeldung
- Modalitäten:
 - Anmeldezeiträume
 - Windhund
 - Losverfahren
- Abmeldung

Hochschule für Bildende Künste Braunschweig

Suche

Globale Suche Veranstaltungsverzeichnis

Medienwissenschaften

Aktive Filter: Semester: WS 2021/22

Veranstaltungen

- Vorlesung (VL): Medienwissenschaften im Braunschweiger Modell**
330019
Di. 11:30 - 13:00 (wöchentlich)
- Vorlesung (VL): Objekte und Begriffe der Medienwissenschaften**
330020
Di. 13:15 - 14:45 (wöchentlich)

Ergebnis-Anzeige

- Alle Ergebnisse
- Meine Veranstaltungen (1)
- Veranstaltungen (2)**
- Personen (1)
- Einrichtungen (2)
- Dateien (10+)
- Termine
- Nachrichten (17)
- Forenbeiträge (2)
- Blubber

Semester

WS 2021/22

Wie absolviere ich das Basismodul „Medientheorie und -geschichte“?

– Teilnahme an der Veranstaltung (Präsenz + Vor- und Nachbereitung)

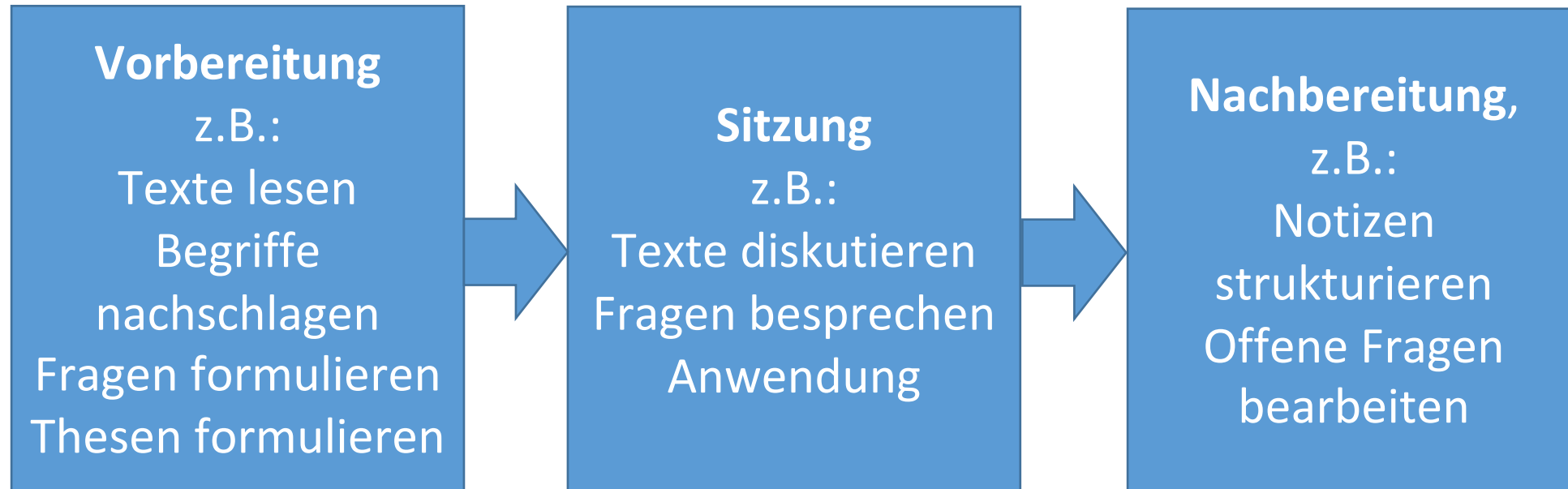

Wie absolviere ich Module an der TU Braunschweig?

– Unterschiede bei TU-Modulen:

- Alternative zum eVV ist das LSF (<https://connect.tu-braunschweig.de>)
- Anmeldung im Stud.IP der TU (studip.tu-bs.de)
- Andere Veranstaltungsformen und Prüfungsleistungen (Anmeldung auch am Institut)
- Noteneinsicht
- Fristen für Hausarbeiten (15.03. WS, 15.09. SoSe)
- ...

Wichtige Infoseiten:

Tutorials für das evv und StudIP

eVV: <https://evv.hbk-bs.de/vv/index.html#sems=WS+2022/23>

Stud.IP: <https://lecture2go.ostfalia.de/l2go/-/get/v/5862>

Wo finde ich Prüfungsordnungen, Bescheinigungen, etc?

<https://studium.hbk-bs.de/>

Das erste Semester

Belegungsempfehlungen für das erste Semester

- Propädeutik
- Basismodul Medientheorie und -geschichte
- Mathematik für Medienwissenschaftler
- Medientechnik und -kultur
- Professionalisierung
- Veranstaltungen aus dem Nebenfach

Propädeutik

- Vorlesung: **Objekte und Begriffe der Medienwissenschaften**
- Seminar: **Medienwissenschaften im Braunschweiger Modell**
- Tutorium: **Einführung in das wissenschaftliche Arbeiten**

Basismodul Medientheorie & -geschichte

- Zwei **Seminare**
- Eine **Übung**

Mathematik für Medienwissenschaften

- Eine **Vorlesung**
- Eine **Übung**

Medientechnik und -kultur

– Ein **Seminar**

Medienwissenschaften als Nebenfach

- Keine Technik!
- Studienbereich I:
 - Pflichtmodule: Propädeutik und Basismodule der Säule Medienkultur (21 CP)
 - Wahlpflicht: Ein Modul aus Basis Kommunikationswissenschaft und Medienkontexte (9 CP)
- Studienbereich II (Wahlpflicht, insgesamt 15 CP)
 - A) Kunstwissenschaft aus Vertiefung Medienkultur (6-12 CP)
 - B) Module aus Vertiefung Kommunikationswissenschaft und Medienkontexte (6-12 CP)
 - C) Medienpraxis (3-6 CP)

Belegungsempfehlungen für das erste Semester

Das erste Semester

Nebenfach Medienwissenschaften						
1. Semester	2. Semester	3. Semester	4. Semester	5. Semester	6. Semester	
<div style="border: 2px solid red; padding: 5px;"> NF-Propädeutik (3 Cr.) </div>						Pflichtmodule
<div style="border: 1px solid gray; padding: 5px;"> Basismodul Medientheorie und -geschichte (9 Cr.) Basismodul Medienanalyse (9 Cr.) </div>						
<div style="border: 1px solid gray; padding: 5px;"> Theorien und Modelle der Medien- und Kommunikationswissenschaft (9 Cr.) <i>oder</i> Methoden der Medien- und Kommunikationswissenschaft (9 Cr.) </div>						Wahlpflichtmodule
<div style="border: 1px solid gray; padding: 5px;"> Medienrecht (6 Cr.) Basismodul I Innenpolitik (6 Cr.) Basismodul II Sozialstruktur (6 Cr.) Basismodul III Internationale Beziehungen (6 Cr.) Basismodul IV Arbeit und Gesellschaft (6 Cr.) Kommunikations- und Medienpsychologie für Medienwissenschaftler (8 Cr.) Kunst der Moderne/ Kunst der Gegenwart/ Theorie der Kunst (6 Cr.) Grundlagen der Betriebswirtschaftslehre - Unternehmensführung und Marketing (6 Cr.) </div>						

Propädeutik

- Vorlesung: **Objekte und Begriffe der Medienwissenschaften**
- Tutorium: **Einführung in das wissenschaftliche Arbeiten (nur eine der Veranstaltungen muss belegt werden)**
- Achtung: Das Seminar Medienwissenschaften im Braunschweiger Modell ist nur für Hauptfachstudierenden (auch wenn es im evv mit drin steht)

Basismodul Medientheorie & -geschichte

- Zwei **Seminare**
- Eine **Übung**

Informations-Systemtechnik als Nebenfach

- Das Nebenfach IST wird durch die **Fakultät 5** (Fakultät für Elektrotechnik, Informationstechnik, Physik - EITP) der **TU** verwaltet
- In der Prüfungsordnung MeWi gibt es einen eigenen Abschnitt für HF MeWi mit NF IST
- Im NF IST müssen **anstatt der** Module ‚Mathematik für MeWis‘ und ‚Programmieren für Nicht-Informatiker*innen‘ die Module ‚Elektrotechnische Grundlagen‘ und ‚Programmieren 1‘ belegt werden

Informations-Systemtechnik als Nebenfach

d) Basis Medientechnik

Modul-Nr.	Modulname	Credit Points	Prüfung(en)
365090 ET-NT-55	Elektrotechnische Grundlagen der Technischen Informatik	5	1 Prüfungsleistung (benotet): Klausur (90 Minuten) oder Mündliche Prüfung (30 Minuten)
366360 MW-STD-14	Medientechnik und -kultur	5	1 Prüfungsleistung (benotet): (e-) Portfolio
366100 SW-MEW-11	Grundlagen der Informationstechnik Zugangsvoraussetzung: erfolgreicher Abschluss des Moduls Mathematik für Medizinerwissenschaften	3	1 Prüfungsleistung (benotet): Klausur (60 Minuten)
365070 INF-PRS-43	Programmieren 1	6	1 Prüfungsleistung (benotet): Klausur (120 Minuten) 1 Studienleistung: Erfolgreiche Bearbeitung von Hausaufgaben

Nebenfächer

Informations-Systemtechnik als Nebenfach

Exemplarischer Verlaufsplan Bachelor Medienwissenschaften in Kombination mit dem Nebenfach Informationssystemtechnik (45 LP), Start Wintersemester

	1. Semester	2. Semester	3. Semester	4. Semester	5. Semester	6. Semester
Nebenfach Informations-Systemtechnik (45 LP)	Lineare Algebra für ET 6 LP 6 SWS, 6 LP 1 Prüfungsleist.	Analysis für ET 6 LP 6 SWS, 6 LP 1 Prüfungsleist.	Betriebssysteme 5 LP 4 SWS, 5 LP 1 Prüfungsleist.	Technische Informatik 5 LP 4 SWS, 5 LP 1 Prüfungsleist.	Nachrichtentechnik II 7 LP (inkl. Praktikum) 7 SWS, 7 LP 1 Prüfungsleist.	
			Nachrichtentechnik I 6 LP 4 SWS, 6 LP 1 Prüfungsleist.	Hardware Praktikum 5 LP 3 SWS, 5 LP Studienleistung	Hardware-Software-Systeme 5 LP 3 SWS, 5 LP 1 Prüfungsleist.	
Nebenfach IST	6 SWS, 6 LP 1 Prüfungsleist.	6 SWS, 6 LP 1 Prüfungsleist.	8 SWS, 11 LP 2 Prüfungsleist.	7 SWS, 10 LP 1 Prüfungsleist.	10 SWS, 12 LP 2 Prüfungsleist.	-

+ Pflichtmodule im Hauptfach (Grundlagen ET, Programmieren 1)

– Prüfungsordnung Nebenfach IST : https://leopard.tu-braunschweig.de/receive/dbbs_mods_00071365

Infos: Professionalisierung

- Alle wichtigen Informationen zum Professionalisierungsbereich sind auf der Homepage unter meinstudium im jeweiligen Studiengang unter dem entsprechenden Akkordeonreiter zusammengestellt
- Beginnen Sie am besten frühzeitig mit der Belegung von Veranstaltungen im Prof-Bereich (angelegt vom 1. bis 6./8. Semester).
- Da viele Kurse von externen Lehrbeauftragten angeboten werden, sollen Sie sich die Scheine direkt abzeichnen lassen, da die Dozent*innen im Anschluss vielleicht nicht mehr erreichbar sind.

Infos: Professionalisierung

Professionalisierungsbereich

B. A. Medienwissenschaften

24 Credit Points

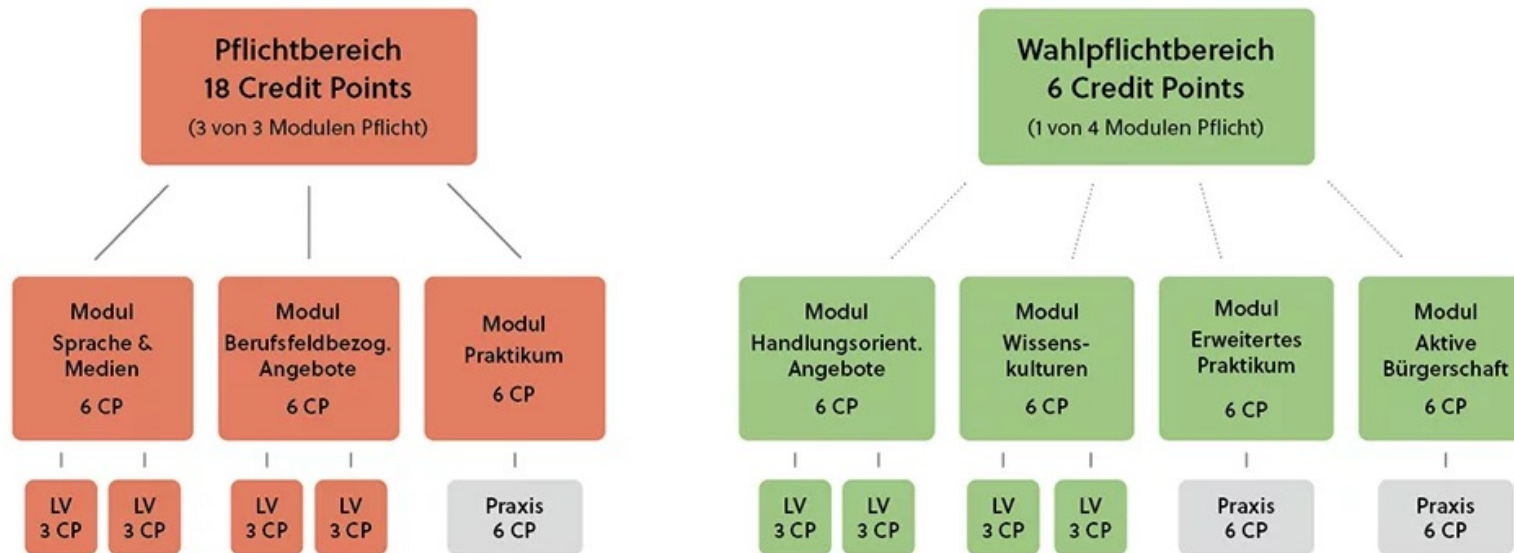

BA MEDIENWISSENSCHAFTEN

Nächste Schritte

Informationskanäle nutzen

– Anmelden auf der Mailingliste - jetzt!

<https://mail.ibr.cs.tu-bs.de/listinfo/mewi-studs>



Und sonst so?

Praktikum

- In einem für die Studieninhalte einschlägigen Unternehmen / Tätigkeitsbereich
- Pflicht
- 150 Stunden, Vollzeit/ weitere 165 Stunden erweitertes Praktikum
- Zusätzlich ist ein Kolloquium zu belegen
- Praktikumsbericht
- Für alle Fragen gibt's auch einen Praktikumsleitfaden!

Und sonst so?

Auslandssemester

[Startseite](#) / [Studium](#) / [International Office](#) / [Kontakt](#)

Kontakt

Sprechzeiten

Montags 10:00 - 12:00 Uhr
Donnerstags 10:00 - 12:00 Uhr

oder nach telefonischer Vereinbarung.

Das International Office (Geb. 16/Raum 006) ist in der Regel außerhalb der Sprechzeiten nur vormittags besetzt.

Zuständigkeitsbereiche:

Susanne Fleischhacker:
allg. Fragen, ISAP, PROMOS, DAAD, Hochschulpartnerschaften

Laura Teresa Ortega Camarena:
ERASMUS+

Ansprechpartnerinnen

Name	Raum	Telefon	E-Mail
 Susanne Fleischhacker		+49 531 391 9141	

International

[Aktuelles & Downloads](#)

[Wege ins Ausland](#)

[Internationale Studierende](#)

[Zertifikat interkulturelle Kompetenz](#)

[Internationale Wissenschaftler](#)

[Mobile TU-Mitarbeiter](#)

[Internationalisierung](#)

[Kontakt](#)

[international](#) > [kontakt](#)

▶ **ANSPRECHPARTNER: LEITUNG & ALLGEMEINES**

▶ **ANSPRECHPARTNER/INNEN FÜR INTERNATIONALE STUDIERENDE**

▶ **ANSPRECHPARTNER: WEGE INS AUSLAND**

▶ **ANSPRECHPARTNER FÜR MOBILE WISSENSCHAFTLERINNEN UND WISSENSCHAFTLER**

INTERNATIONAL OFFICE: BERATUNG & KONTAKT

■ **Beachten Sie:** Beratungen sind nur mit Termin möglich, Ihren Termin vereinbaren Sie hier:

[Studienservice-Center](#)

Pockelsstraße 11 (Erdgeschoss)
38106 Braunschweig
Tel: 0531 / 391-4055
Fax: 0531 / 391-14332
Mail: international@tu-braunschweig.de

Öffnungszeiten

Montag - Mittwoch	10 - 16 Uhr
Donnerstag	10 - 17 Uhr
Freitag & vor Feiertagen	10 - 13 Uhr

Anfahrt: [Campus-Plan](#) | [Bus & Bahn](#) (Haltestellen: Pockelsstraße, Buslinien M19, M29, 433)

BA MEDIENWISSENSCHAFTEN



Sprachnachweis

„Voraussetzung für die Zulassung zur Bachelorarbeit ist, dass Nachweise über mindestens 120 der zum erfolgreichen Abschluss des Studiums zu erbringenden Credit Points erbracht werden, darunter ein Nachweis von Englisch-Kenntnissen auf dem Niveau der eigenständigen Sprachverwendung (B2) nach dem Gemeinsamen Europäischen Referenzrahmen (GER).“ (Quelle: BPO Mewi)

- In der Regel durch Sprachkurse im Professionalisierungsbereich
- Bei bestehenden Nachweisen (nicht älter als zwei Jahre) oder NF English Studies müssen keine Sprachkurse belegt werden; CP werden dafür nicht angerechnet

Sprachnachweis

Und sonst so?

Kursnr	Details	Tag	Zeit	Ort	Zeitraum	Leitung	Preis	Buchung
en-b2c1-91-01	English for Media Studies B: Screenwriting	Mo	16:45-18:15	BW 74.128	22.10.-04.02.	 Dr. Sonja Luther	0/ 150/ 35/ 150 €	  buchen

https://register.sz.etc.tu-bs.de/angebote/aktueller_zeitraum/_english_b2_c1_fachsprache_english_b2_c1_subject.html

Studentische Projekte

Und sonst so?

Sommerkino

- Open-Air-Kino im Garten des Kunstverein Braunschweig
- 7 Vorführungen im Juli/August jeden Jahres
- Arbeitsgruppen z.B. Rahmenprogramm, Filmbestellung, Trailer, Catering, Marketing, Technik



Und sonst so?



Foto: Martin Laube

Daumenkino

- Cinemathek: 3 Filme im Universum Filmtheater pro Semester
- Filmclub: Filmvorführungen im Filmforum der HBK
- DKritik.de: Veröffentlichung von Kritiken
- Fahrt zu Filmfestivals



Unikino

- Bezahlbares Kino im Hörsaal für alle Hochschulangehörigen in Braunschweig
- Aufgaben: Filmauswahl, Mithilfe bei Veranstaltungen, Marketing, Mitgliederwerbung, Sonderaktionen, Kooperationen, Kommunikation etc.
- Nettes vielfältiges Team aus filmbegeisterten Studis
- Interesse?
 - Mail an braunschweig@unifilm.de oder PN auf Facebook oder Instagram an @unikino.bs

Fachgruppe MeWi/DiKuM(MuK)

- Gewählte Vertreter der (TU-)Studis (MeWi_(BA) & DiKum [&MuK])
- Vertreter*innen: Fenja, Valentin, Carina, Max und Viktor
- Kämpft für eure Rechte als Studis, organisiert Wahlen & andere tolle Sachen
- Bei allen Social-Media-Sachen aktiv (@fgmewimuk)

Und sonst so?